

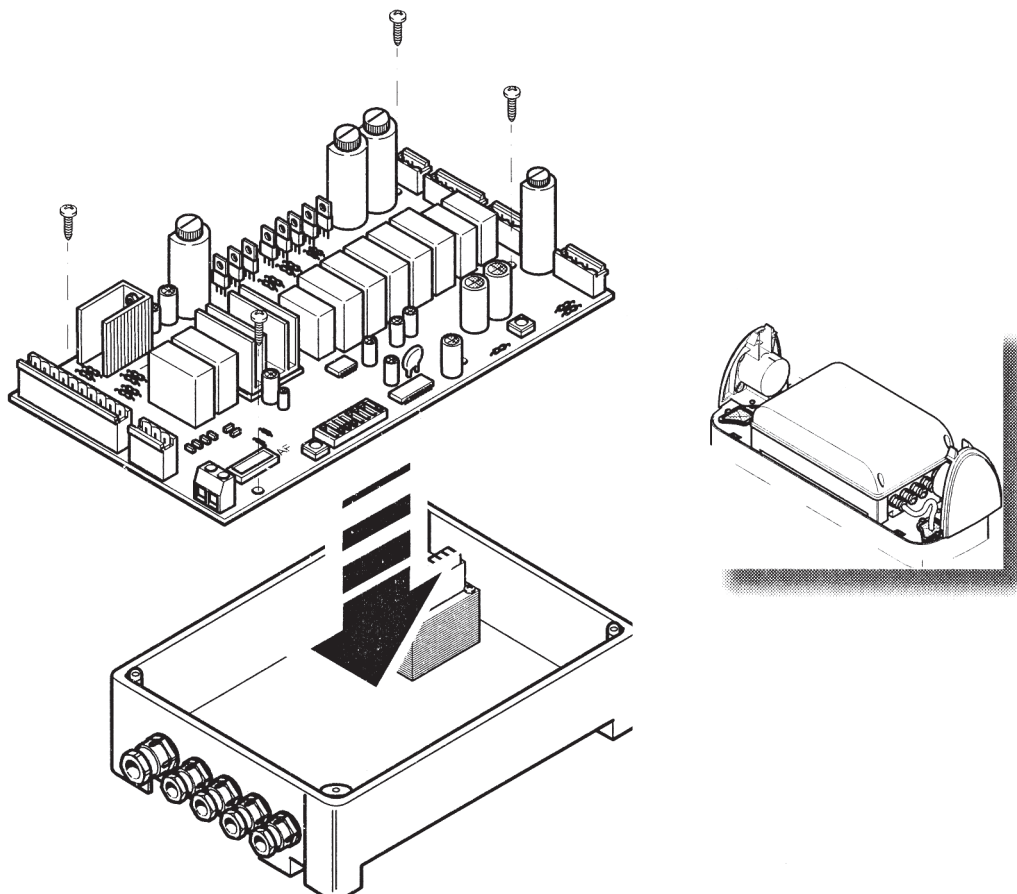

ŘÍDICÍ KARTA G2080/G2080I PRO ZÁVORY

ZL 38



VŠEOBECNÉ VLASTNOSTI

Výrobek: jako celek plánovaný a vyrobený fou CAME CANCELLI AUTOMATICI S.p.a.; odpovídá platným bezpečnostním předpisům a vztahuje se na něj záruka v délce 24 měsíců, vyjma porušení záručních podmínek.

Elektronickou řídicí kartu je třeba upevnit do k tomu určeného pouzdra s transformátorem v horní části spínací skříně.

Svorkové skříně transformátoru, převodového motoru a koncového spínače připojíme na odpovídající konektory.

Námi udávané výkony platí pouze tehdy, pokud montáž byla správně provedena podle našich technických pokynů.

Obsah

VŠEOBECNÉ VLASTNOSTI.....	1	ELEKTRICKÉ PŘÍPOJKY	6
POPIS ZÁKLADNÍ DESKY ZL38.....	2	INSTALACE RADIOVÉHO OVLÁDÁNÍ.....	8
ZÁKLADNÍ DESKA.....	4	ZASUNUTÍ KARTY AF	8
NASTAVENÍ.....	4	KÓDOVÁNÍ VYSÍLAČŮ.....	8
VOLBA FUNKCÍ	5	PAMĚŤ KÓDU	11
NASTAVENÍ RYCHLOSTI A ZPOŽDĚNÍ		PŘIPOJENÍ 2 SPŘAŽENÝCH MOTORŮ S JEDNÍM	
ZAVÍRÁNÍ A OTVÍRÁNÍ	5	OVLÁDÁNÍM	12

POPIS ZÁKLADNÍ DESKY ZL38

Elektronická karta pro specifické použití u závor G2081 a G2081I.

Přípustné maximální zatížení 400 W.

Připojovací kabel je dimenzovaný podle připojeného jmenovitého výkonu.

Pouzdro s elektronickou řídicí kartou má druh krytí IP54.

Použitím přiměřených kabelových lisů na předtvarované kabelové vstupy lze vlastnosti zachovat.

 - Třída izolace II;

 - Uzemnění pro elektrickou bezpečnost nefunkčních dílů, nacházejících se mimo pouzdro s elektrickou řídicí kartou, je třeba provést v uvedených bodech.

Vstupní napájení na svorkách L – N při 230 V AC.

Frekvence 50-60 Hz.

Vstupní ochrana s pojistkami 3,15 A.

Ochrana dílů příslušenství pojistkami 2 A.

Pojistka řídicí skříň 630 mA.

Jištění motoru 10 A.



POZOR !

K přerušení napájení je určeno přiměřené vypínací zařízení na všechny póly se vzdáleností mezi kontakty větší než 3 mm.

Výstup 10-11 (24 V) pro řídicí zařízení při nízkém napětí s pojistkami pro jištění vedení (3) 2 A.

Celkový příkon napojených dílů příslušenství nesmí překročit 40 W. Řídicí skříň je jištěna pojistkou (13) 630 mA.

Motor je jištěný pojistkou (14) 10 A.

Bezpečnost

Fotobuňky lze připojit a připravit na:

- obnovené otvírání během zavírání: fotobuňky registrují překážku během spouštění (zavírání) ramene závory, vyvolají reverzaci až do úplného zvednutí (otevření); připojení zařízení na svorkách 2-C1;
- celkové zastavení: zastavení ramene závory s případným vyloučením automatického cyklu spouštění (uzavírání); pro opětovné spuštění pohybu použijeme ovládací panel s tlačítky nebo radiové ovládání (připojeno na svorkách 1-2).

Měřič proudu: viz poznámka.

Další volitelné funkce

- automatické spouštění (zavírání). Časovač automatického spouštění (zavírání) se na konci zvedání (otevření) napájí sám. Nastavitelná doba závisí však na případném zásahu bezpečnostních zařízení. Po celkovém zastavení nebo při přerušení proudu je toto však vyloučeno.

- okamžité spouštění (zavírání): rameno závory se automaticky spouští, jakmile vozidlo přejede akční zónu bezpečnostních zařízení (přípojka na svorkách 2-C5);
- zaregistrování překážky: při vypnutém motoru (závora spuštěna, zvednuta nebo po spuštění celkového zastavení) se při registraci překážky bezpečnostními zařízeními (např. fotobuňkami) zabrání každému pohybu;
- provoz při „stisknutém tlačítku“. Provoz závory trvale stisknutým tlačítkem (vylučuje radiové ovládání);
- předchozí blikání při zvedání a spouštění. Aktivace výstupu při 24 V během fází pohybu a ve spuštěné (zavřené) poloze;
- provoz slave v případě dvou spřažených motorů (viz strana 12);
- zvýšená funkce brzdění závory:
 - druh ovládání:
 - zvedání-spouštění;
 - pouze zvedání.

Sériově zapojené díly příslušenství

- blikač na vyklenutém krytu a svítivá šňůra (max. 32 W), připojeno na svorkách 10-E;

Díly příslušenství dle volby

- Kontrolka „závora zvednutá“ (max. 3 W). Kontrolka indikující zvednutou závoru; vypne se po uplynutí doby sepnutí (10-5);
- karta LB35. Umožňuje napájení systému automatiky bateriemi při chybějícím elektrickém proudu; při obnově napětí ve vedení se stará rovněž o nabíjení baterií (viz odpovídající pracovní výkaz).

Nastavení

- citlivost měření proudu: min./max.
- automatická doba spouštění (zavírání): od 1 do 120 s;



Pozor:

Před zásahy uvnitř přístroje přerušete napětí ve vedení a baterie odpojte (pokud jsou připojeny).

POZNÁMKA

V přítomnosti překážky způsobuje měřič proudu následující:

- a) zastavení ramene závory, pokud se nachází ve fázi zvedání (otevírání);
- b) reverzaci, v případě, že rameno závory je ve fázi spouštění (zavírání).



Pozor:

v případě b), po třech po sobě následujících registracích překážky se závora ve fázi zvedání (otevírání) zastaví a automatické spouštění (zavírání) je vyloučeno; chceme-li pohyb obnovit je třeba k tomu použít ovládací panel s tlačítky nebo dálkové ovládání.

ZÁKLADNÍ DESKA

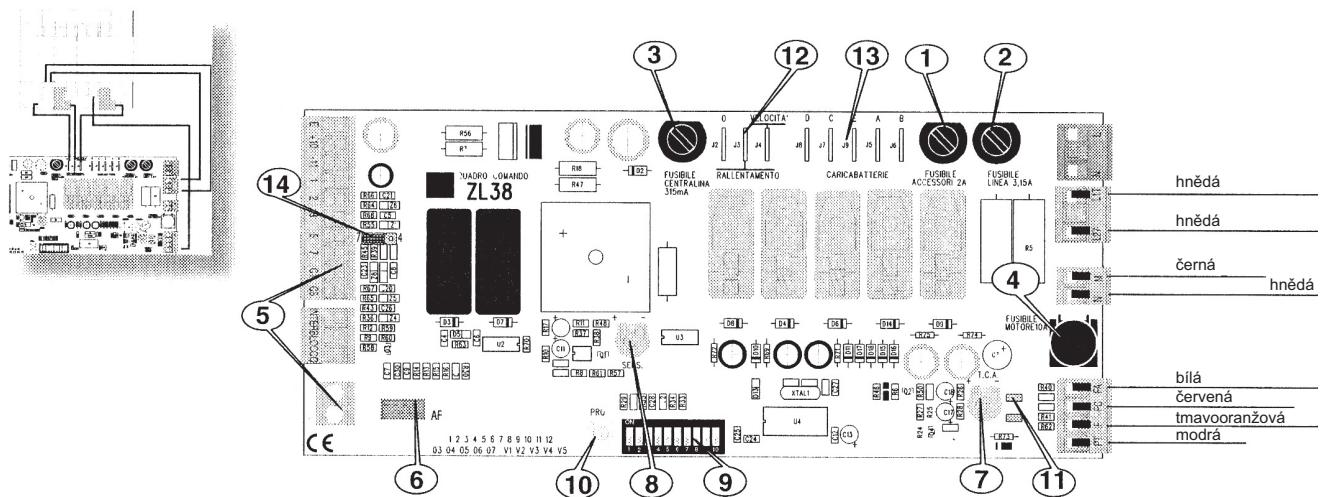

HLAVNÍ KOMPONENTY

- 1 - Pojistka dílů příslušenství 2 A
- 2 - Pojistka vedení 3,15 A
- 3 - Pojistka řídicí skříně 630 mA
- 4 - Jištění motoru 10 A
- 5 - Propojovací svorkovnice
- 6 - Konektor radiové karty (viz tabulka)
- 7 - Trimmer SENS: nastavení citlivosti měření proudu
- 8 - Trimmer TCA: nastavení automatické doby spouštění (zavírání)
- 9 - Přepínač DIP „Volba funkce“
- 10 - Tlačítko pro uložení kódu
- 11 - Dioda LED pro indikaci radiového kódu/automaticka spouštění (zavírání)
- 12 - Konektory pro napájení transformátoru
- 13 - Konektory pro připojení nabíječky baterií (LB35)
- 14 - Jumper volba typu ovládání pro tlačítko in 2-7

NASTAVENÍ

Trimmer T.C.A. = automatická
doba spouštění (zavírání)
min. 1 s, max. 120 s.
Trimmer SENS. = citlivost
měřiče proudu (min./max.)



Nastavování trimmeru

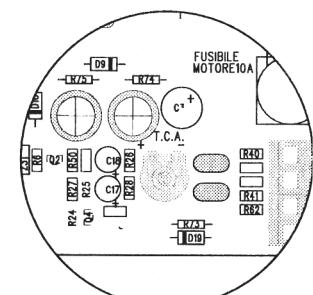
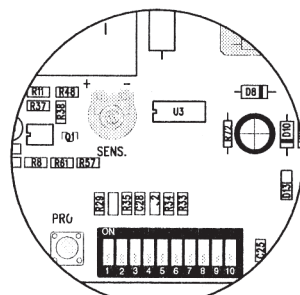
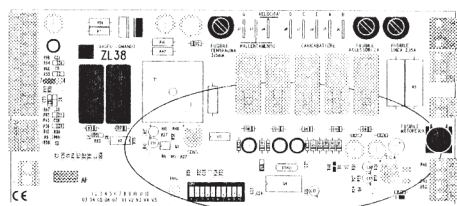

VOLBA FUNKCÍ

- 1 ON aktivována funkce automatika spouštění /zavírání);
(1 OFF – deaktivováno)
- 2 ON aktivována funkce “otevívá pouze“ tlačítkem (2-7)
a radiovým ovládáním (karta AF ON)
- 2 OFF aktivována funkce “reverzace otevřít-zavřít“ tlačítkem
(2-7) a radiovým ovládáním (karta AF ON)
- 3 ON aktivován výstup 24 V (10-E) během pohybu
a v poloze zavírání
- 3 OFF aktivován výstup 24 V (10-E) během pohybu
- 4 ON aktivována funkce “trvalé ovládání“ (vylučuje radiové
ovládání)
- 5 ON aktivováno předchozí blikání při otvírání a zavírání
- 6 ON aktivována registrace překážky (6 OFF deaktivováno)
- 7 ON aktivována funkce “slave“ (dálkové ovládání motoru)
(7 OFF deaktivováno)
- 8 OFF aktivována funkce okamžitého spouštění (zavírání)
ramene závory; připojit bezpečnostní zařízení na
svorky 2-C5 (8 ON deaktivováno)
- 9 OFF aktivována funkce “celkově zastavit“ (připojit tlačítko
na 1-2);
(pokud se nepoužívá, nastavit přepínač DIP na ON);
- 10 ON aktivována funkce zvýšená akce brzdění závory;
(10 OFF deaktivováno)

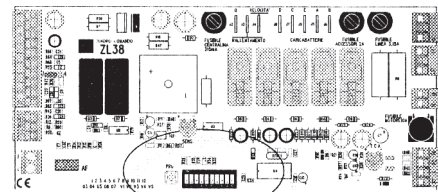

PŘEPÍNAČ DIP

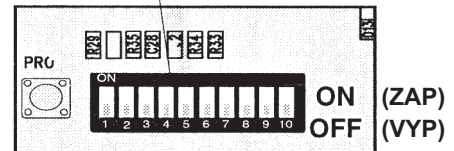

NASTAVENÍ RYCHLOSTI A ZPOŽDĚNÍ ZAVÍRÁNÍ A OTVÍRÁNÍ

K seřízení rychlosti běhu, chodu přestavit „faston“ označený „A“, pro zpomalení pak „faston“ označený „B“.

Např.: max rychlost zvedání (otvírání) a spouštění (zavírání) – max. zpomalení (viz obrázek na pravé straně textu).

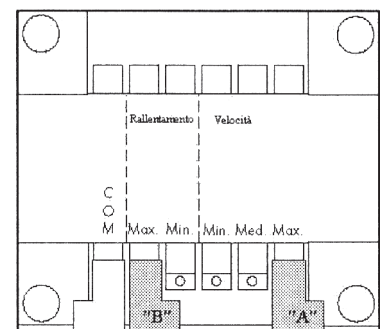

ELEKTRICKÉ PŘÍPOJKY

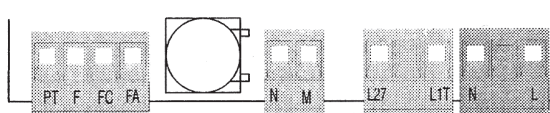
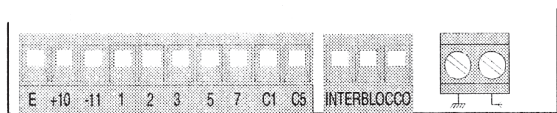

L ————○
 N ————○ Napájení 230 V AC

M ————○
 N ————○ Motor 24 V DC

10 E		Výstup 24 V max 32 W	Kontrolka indikace pohybu (např. blikáč na vyklenutém krytu a svítivá šňůra)	DIP 3 OFF
			Kontrolka indikace „závora spuštěna“	DIP 3 ON

10 ————○
 5 ————○ Kontrolka 24 V-3 W max. „závora nahoře“

10 ————○
 11 ————○ Napájení dílů příslušenství 24 V AC (max. 30 W)

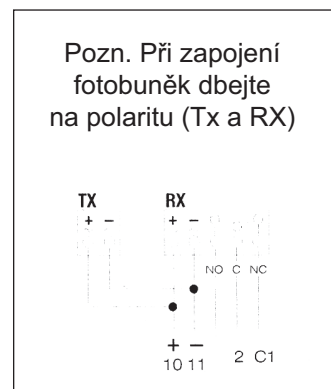

1 ————○
 2 ————○ Tlačítko Stop (N.C.)

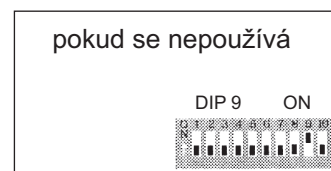

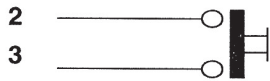

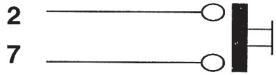

Tlačítko zvedání (otvírání)



Radiová přípojka u/o tlačítko (N.O.).
Pokyny k funkci viz DIP 2

	<p>JUMPER</p> <p>7  4</p>
	<p>JUMPER</p> <p>7  4</p>

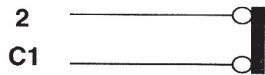

Kontakt (N.C.) pro „obnovené otvírání během zavírání“

pokud se nepoužívá

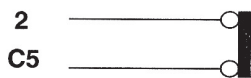

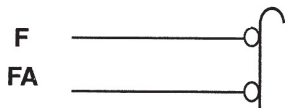

Kontakt (N.C.) pro „okamžité zavírání“

pokud se nepoužívá

Připojení mikrospínače pro zpomalení během zvedání (otvírání)

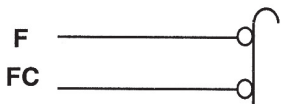

Připojení mikrospínače pro zpomalení během spouštění (zavírání)

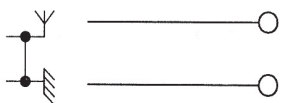

Anténní přípojka

INSTALACE RADIOVÉHO OVLÁDÁNÍ

POSTUP

- A. Zasuňte kartu AF.
- B. Kódujte vysílače
- C. Uložte kódování na základní desku

ZASUNUTÍ KARTY AF

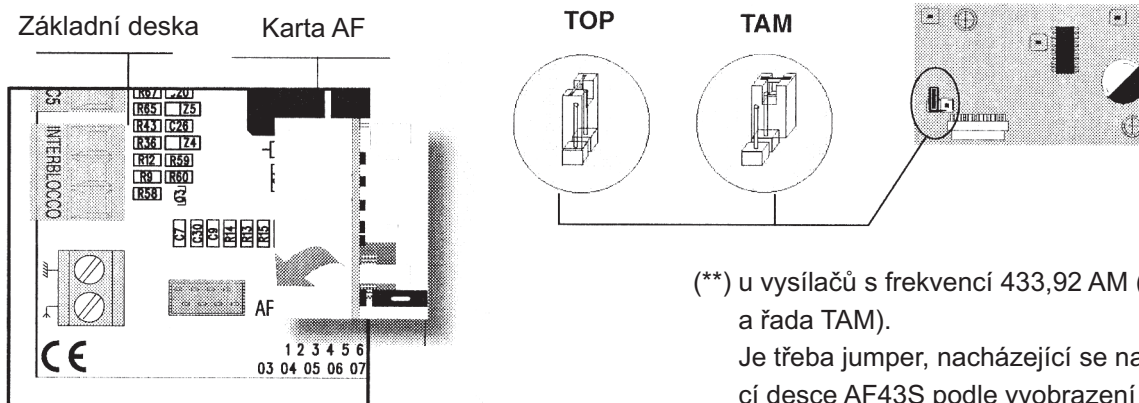

(**) u vysílačů s frekvencí 433,92 AM (řada TOP a řada TAM).
Je třeba jumper, nacházející se na odpovídající desce AF43S podle vyobrazení polohovat.

Frekvence / MHz	Deska radiofrekvence	Radiový vysílač
FM 26.995	AF130	TFM
AM 26.995	AF26	TOP
AM 30.900	AF30	TOP
FM 30.900	AF150	TFM
AM433.92	AF43S / AF43SM	TAM / TOP
	AF43SR	ATOMO

⚠ Před zasunutím karty vypnout BEZPODMÍNEČNĚ přívod proudu, neboť indikace hlavní kartou se děje pouze novým zapnutím (pouze přes napájení).

KÓDOVÁNÍ VYSÍLAČŮ



NÁVOD KE KÓDOVÁNÍ

1. Přiřadte kód (i pro archivaci).
2. Zapněte jumper kódování J.
3. Uložte kód.
4. Jumper J opět vypněte.

1. Kód

P1	<input type="checkbox"/>	<input type="checkbox"/>	<input type="checkbox"/>	<input type="checkbox"/>	<input type="checkbox"/>	<input type="checkbox"/>	<input type="checkbox"/>	<input type="checkbox"/>	<input type="checkbox"/>	OFF
P2	<input type="checkbox"/>	<input type="checkbox"/>	<input type="checkbox"/>	<input type="checkbox"/>	<input type="checkbox"/>	<input type="checkbox"/>	<input type="checkbox"/>	<input type="checkbox"/>	<input type="checkbox"/>	ON
	1	2	3	4	5	6	7	8	9	10

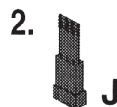

3. Stiskněte po sobě P1 nebo P2, abyste uložili kód. Po desátém impulzu signalizuje dvojitý pípnavý tón, že kód je uložený.

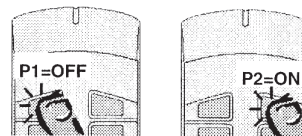

T26M- T302M

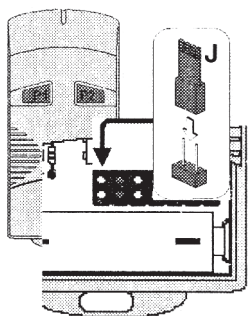

Pro první kódování musí jumper zůstat polohovaný na kanálech 1 a 2 (viz obr. A).
Pro případná další nebo pozdější nastavování na jiných kanálech se řiďte prosím

OBR. A

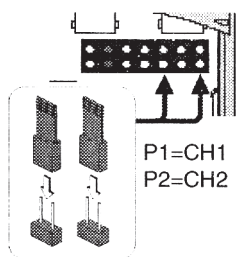

OBR. B

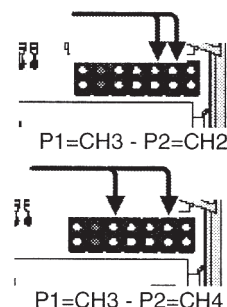
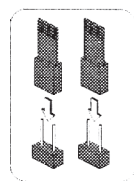
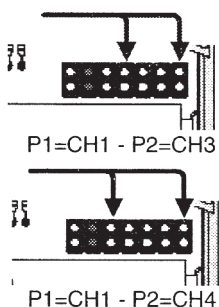

T2622M – T3022M

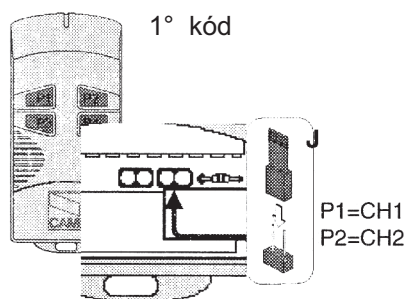

2° kód

P1	<input type="checkbox"/>	<input type="checkbox"/>	<input type="checkbox"/>	<input type="checkbox"/>	<input type="checkbox"/>	<input type="checkbox"/>	<input type="checkbox"/>	<input type="checkbox"/>	<input type="checkbox"/>	OFF
P2	<input type="checkbox"/>	<input type="checkbox"/>	<input type="checkbox"/>	<input type="checkbox"/>	<input type="checkbox"/>	<input type="checkbox"/>	<input type="checkbox"/>	<input type="checkbox"/>	<input type="checkbox"/>	ON
	1	2	3	4	5	6	7	8	9	10

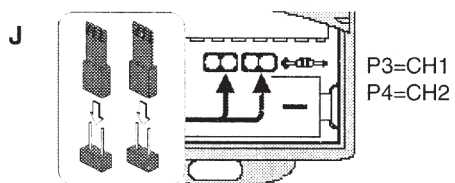

T264M – T304M

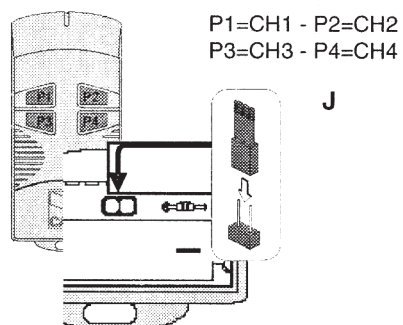

KÓDOVÁNÍ VYSÍLAČŮ

AT01 - AT02 - AT04



viz návody, přiložené k balení desky AF43SR

TOP

T432M – T312M

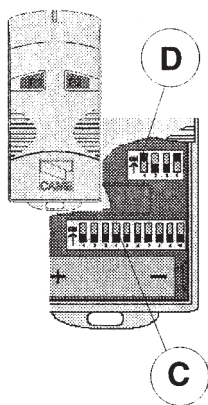

nastavte kód na přepínač DIP C a kanál na D
(P1=CH1 a P2=CH2; základní nastavení).

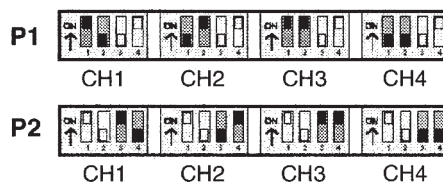

T434M – T314M

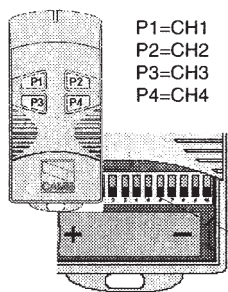

P1=CH1
P2=CH2
P3=CH3
P4=CH4

Nastavte pouze kód

T432S / T432SA / T434MA

viz návody na obalu



TAM

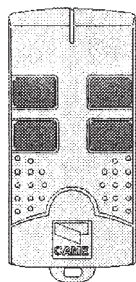

T432
T434
T438

viz návody, přiložené k obalu

TFM

T132
T134
T138

T152
T154
T158

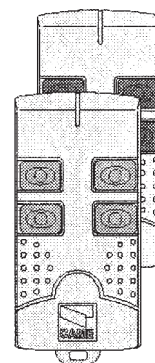

PAMĚŤ KÓDU

Držíme stisknuté tlačítko "PROG" na základní desce, kontrolka LED bliká (viz obr. 1), tlačítkem vysílače odešleme kód, dioda LED zůstane zapnutá a indikuje provedené uložení do paměti (obr.2)

Pozn.: pokud je poté třeba kód vyměnit, stačí pouze popsanou sekvenci opakovat.

Obr. 1

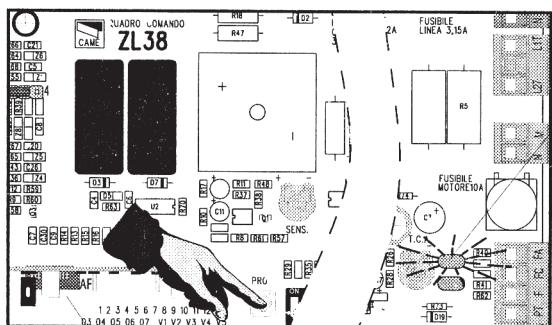

blikající dioda LED

deska rádiové frekvence AF

Obr. 2

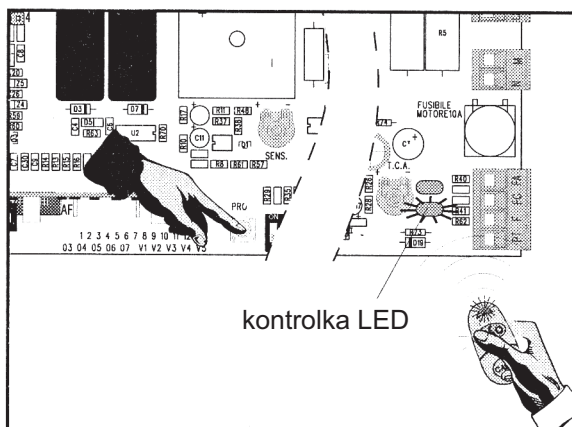

kontrolka LED

PŘIPOJENÍ 2 SPŘAŽENÝCH MOTORŮ S JEDNÍM OVLÁDÁNÍM

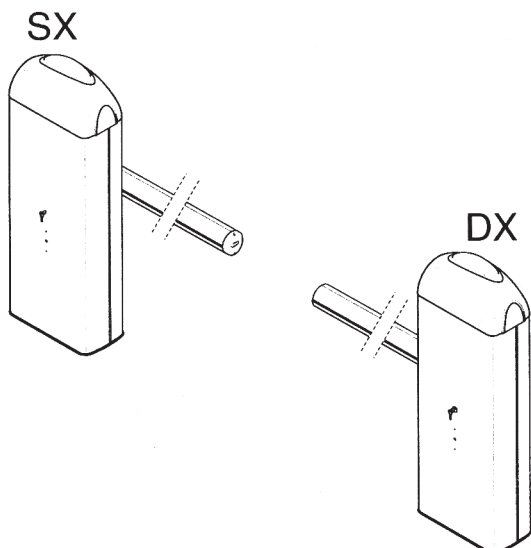

- 1) Na jednom z ovládacích panelů nastavíme DIP 7 na ON, abychom změnili ovládání motoru na dálkové (SLAVE).
- 2) Pouze na svorkovnici ovládacího panelu (MASTER) provedeme obvyklá elektrická připojení, vyjma napájení zařízení, připojených na výstup 10 E, jež se musí provést na obou závorách. Oba ovládací panely spojíme pomocí spřažených svorek (viz obrázek).

1)

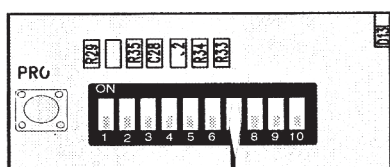

rozvodná deska motoru 2° (slave)

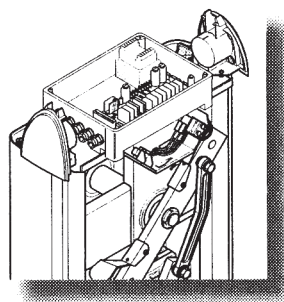

2)

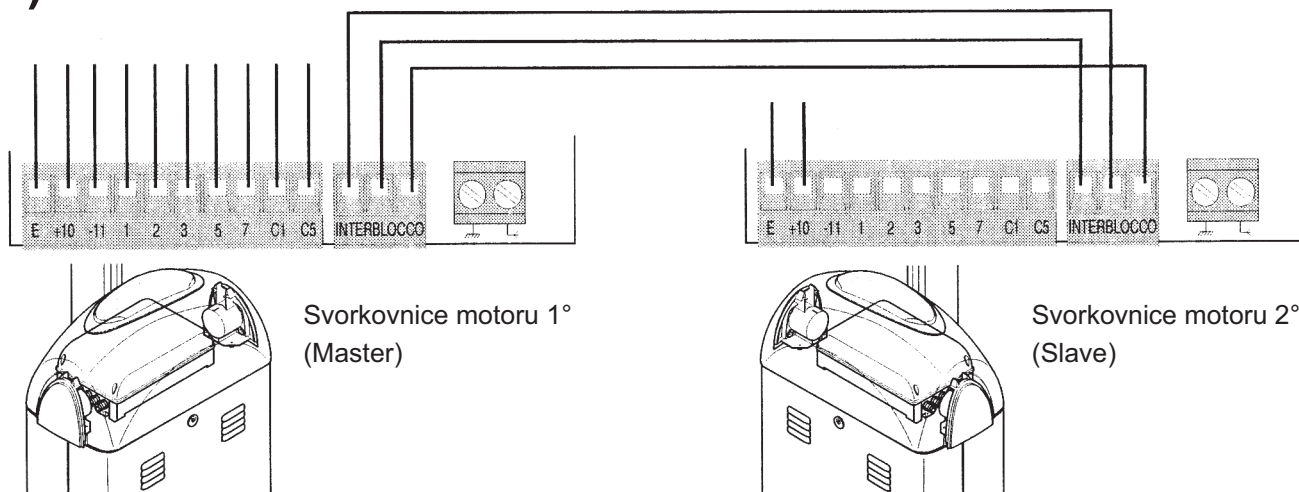

Všechna data uvedená v tomto návodu jsou orientační.

Firma CAME si vyhrazuje právo na eventuální úpravy vzhledem k technologickému vývoji výrobků.